

הודפס באירלנד.

www.dell.com | support.dell.com



03V48GA00

ר

רשימת פעולות לביצוע באבחון 61

ש

שחזור הגדרות יצרן 51

שחזור מערכת 48

שחזור נתונים 50

שירות לקוחות 57

ת

תוכנית האבחון של Dell 43

תכונות תוכנה 26

תמיכה טכנית 57

תמיכת זיכרון 67

תקליטורי DVD, נגינה ויצירה 26

תקליטורים, נגינה ויצירה 26

מנהלי התקנים והורדות 65

מעבד 67

מצב הזמנה 58

משלוח מוצרים

להחזרה או תיקון 59

נ

נורית פעילות של כונן קשיח 19

נתונים, גיבוי 30

ע

ערכת שבבים 67

פ

פותר בעיות החומרה 43

פנייה ל-Dell 61

פנייה מקוונת ל-Dell 62

פתרון בעיות 33

כ

כונן קשיח

סוג 68

כניסה ל-FTP, אנונימי 58

כתובות דואר אלקטרוני

לתמיכה טכנית 58

כתובות דואר אלקטרוני לתמיכה 58

ל

לחצן הוצאה 19

לחצן ונורית הפעלה 21

מ

מוצרים

מידע ורכישה 59

מחבר IEEE 1394 25

מחברי החלק הקדמי 18

מחבר רשת

מיקום 25

ב

בעיות זיכרון

פתרון 36

בעיות חומרה

אבחון 43

בעיות חשמל, פתרון 35

בעיות, פתרון 33

בעיות תוכנה 38

ג

גיבויים

יצירה 30

ה

הודעות מערכת 41

החזרת פריטים במסגרת האחריות 59

התאמה אישית

הגדרות צריכת החשמל שלך 28

התקנה מחדש של Windows 53

ח

חיבור אינטרנט 14

חיבור (התחברות)

כבל רשת אופציונלי 11

חיבור רשת

תיקון 34

חיבור רשת אלחוטית 34

חיסכון באנרגיה 28

חריץ כבל אבטחה 23

חשמל

חיסכון 28

י

יכולות המחשב 26

אינדקס

U

USB 2.0

מחברים אחוריים 24

מחברים קדמיים 19

W

Windows

Program Compatibility Wizard

(אשף תאימות תוכניות), 38

התקנה מחדש 54

א

אתר האינטרנט של התמיכה של Dell 65

אתרי אינטרנט לתמיכה

ברחבי העולם 57

D

50 DataSafe Local Backup

57 DellConnect

48 Dell Factory Image Restore

E

56, 21 Express Service Code (קוד שירות מהיר)

I

ISP

14 ספק שירות אינטרנט

S

61, 21 Service Tag (תג שירות)

מידע עבור NOM, או התקן המקסיקני הרשמי (Official Mexican Standard) (עבור מקסיקו בלבד)

המידע הבא ניתן עבור ההתקנים המתוארים במסמך זה, בהתאם לדרישות התקן המקסיקני הרשמי (NOM):

יבואן:

Dell México S.A. de C.V.

Paseo de la Reforma 2620 – Flat 11°

Col. Lomas Altas

México, D.F. 11950

מספר דגם תקינה	סוג תקינה	מתח כניסה	תדר כניסה	זרם מוצא נקוב
D03M	D03M001	115/230 VAC	50/60 Hz	8 A/4 A

לפרטים, קרא את הוראות הבטיחות המצורפות למחשב.

למידע נוסף על שיטות העבודה המומלצות בנושא בטיחות, עיין בדף הבית Regulatory Compliance Homepage שבאתר www.dell.com/regulatory_compliance.

נספח

הודעה על מוצר של Macrovision

מוצר זה כולל טכנולוגית הגנה על זכויות יוצרים המוגן על ידי שיטות תביעה של פטנטים אמריקניים מסוימים וזכויות נוספות של קניין רוחני בבעלות חברת Macrovision ובעלי זכויות נוספים. אין להשתמש בטכנולוגיה זו אלא באישור Macrovision Corporation, והיא מיועדת לשימוש ביתי ולמטרות צפייה מוגבלת בלבד, אלא אם כן התירה Macrovision Corporation שימוש אחר במוצר. אין לבצע הנדסה לאחור או פירוק של המוצר.

סביבת המחשב		סביבת המחשב	
50G למשך 26 ms עם שינוי מהירות של 320 in/s (813 cm/s)	לא פועל	טווח טמפרטורות:	
		10° C עד 35° C (50° F עד 95° F)	הפעלה
	רום (מרבית):	-40° עד 65° C (-40° עד 149° F)	אחסון
-15.2 עד 3048 מטר (-50 עד 10,000 רגל)	הפעלה	20% עד 80% (ללא עיבוי)	לחות יחסית (מקסימום)
-15.2 עד 10,668 מטר (-50 עד 35,000 רגל)	אחסון	מידת תנודה מרבית (תוך שימוש בספקטרום תנודות אקראי המדמה סביבת משתמש):	
G2 או פחות כמוגדר ב- ISA-S71.04-1985	רמת זיהום אווירי	0.25 GRMS	הפעלה
		2.2 GRMS	לא פועל
		מידת זעזועים מרבית (נמדדת כאשר הכונן הקשיח נמצא בהתקן המיועד לקריאה וכתובה של נתונים ועם פעימת חצי סינוס של 2 אלפיות השנייה):	
		40G למשך 2 ms עם שינוי מהירות של 20 in/s (51 cm/s)	הפעלה

מחברים חיצוניים		מחברים חיצוניים	
מחבר דיגיטלי S/PDIF (אופטי) אחד	S/PDIF	מחבר RJ45	מתאם רשת
מחבר לוח אחורי אחד	eSATA	שני מחברים תואמי-USB 2.0 בלוח העליון, שניים בלוח הקדמי וארבעה בלוח האחורי.	USB
מחבר טורי אחד של 6 פינים בלוח האחורי	IEEE 1394	לוח קדמי — מחברי מיקרופון ואוזניות;	שמע
מחבר של 24 פינים	DVI	לוח אחורי — שישה מחברים לתמיכה ב- 7.1	
מחבר של 19 פינים	HDMI		

וידאו		כוננים	
Intel® Graphics Media Accelerator HD	משולב	שני מפרצי כוננים בגודל 5.25 אינץ' עבור כונן מולטי סופר SATA DVD+/-RW, או Blu-ray Disc™ משולב, או כונן אופטי Blu-ray Disc RW	בעלי גישה מבחון
כרטיס PCI Express x16	נפרד	מפרץ כונן אחד בגודל 3.5 אינץ' עבור Flexdock	בעלי גישה מבפנים
תקשורת			
טכנולוגיה אלחוטית WiFi/Bluetooth®	אלחוט (אופציונלי)	שני מפרצים בגודל 3.5 אינץ' עבור כוננים קשיחים מסוג SATA	
פיזי		שמע	
407.75 מ"מ (16.02 אינץ')	גובה	ערוץ 7.1 משולב; שמע באיכות גבוהה (High Definition Audio) עם תמיכה ב-S/PDIF	סוג
185.81 מ"מ (7.31 אינץ')	רוחב		
454.67 מ"מ (17.9 אינץ')	עומק		
10.18 ק"ג	משקל		



זיכרון	
מחברים	ארבעה שקעי DDR3 DIMM לגישה פנימית
סוג זיכרון	זיכרון DDR3 DIMM של 1066-MHz או של 1333-MHz; זיכרון שאינו ECC בלבד
תצורות אפשרויות	4 GB, 6 GB, 8 GB, 12 GB ו-16 GB
מזערי	4 GB
מקסימום	16 GB

 **הערה:** לקבלת הוראות לשדרוג הזיכרון, עיין במדריך השירות שבאתר support.dell.com/manuals.

דגם מחשב	
Studio XPS™ 8100	
פרטי מחשב	
סוגי מעבד	Intel® Core™ i7-870
	Intel Core i7-860
	Intel Core i7-750
	Intel Core i5-670
	Intel Core i5-661
	Intel Core i5-660
	Intel Core i5-650
	Intel Core i3-540
	Intel Core i3-540
ערכת שבבי מערכת	Intel H57
תמיכת RAID	RAID 0 (חלוקה)
	RAID 1 (שיקוף)

מפרטים בסיסיים

סעיף זה מספק מידע שאתה עשוי להזדקק לו בעת התקנה, עדכון מנהלי התקנים ושדרוג של המחשב. למפרטים מפורטים יותר, עיין במפרטים מלאים באתר support.dell.com/manuals.

 **הערה:** ההצעות עלולות להשתנות מאזור לאזור. לקבלת מידע נוסף אודות תצורת המחשב שלך, לחץ על **Start** (התחל)  ← **Help and Support** (עזרה ותמיכה) ובחר את האפשרות להצגת מידע אודות המחשב שלך.

אם עליך:

ראה:

לחפש מידע על שיטות הבטיחות המומלצות עבור המחשב
עיין במידע בנוגע לאחריות, תנאים והתניות (ארה"ב בלבד), הנחיות בטיחות, מידע בנושא תקינה, מידע ארגונומי והסכם רישיון למשתמש הקצה

מידע הבטיחות הנלווה למחשב, לפני שתבצע פעולות בתוך המחשב. למידע נוסף על שיטות העבודה המומלצות בנושא בטיחות, עיין בדף הבית Regulatory Compliance Homepage שבאתר www.dell.com/regulatory_compliance

לאתר את תגית השירות/קוד השירות המהיר שלך — עליך לאתר את תגית השירות כדי לזהות את המחשב שלך באתר support.dell.com/manuals או לפנות לתמיכה הטכנית

החלק העליון של המחשב שברשותך
Dell Support Center (מרכז התמיכה של Dell).
להפעלת מרכז התמיכה של Dell Support Center,
לחץ על הסמל  בשורת המשימות.

אתר התמיכה של Dell בכתובת support.dell.com

חיפוש מנהלי התקנים והורדות
גישה לתמיכה הטכנית ולעזרה למוצר
בדיקת מצב ההזמנה של רכישות חדשות שביצעת
חיפוש פתרונות ותשובות לשאלות נפוצות
איתור מידע על עדכונים של הרגע האחרון בנוגע לשינויים טכניים במחשב שלך או חומר טכני מתקדם
לטכנאים או למשתמשים מנוסים

איתור מידע ומשאבים נוספים

ראו:	אם עליך:
<p>תקליטור מערכת ההפעלה</p> <p>גב המחשב שברשותך</p> <p>תקליטור <i>Drivers and Utilities</i> (מנהלי התקנים ותוכניות שירות)</p> <p> הערה: עדכונים למנהלי התקנים ותיעוד ניתן למצוא באתר support.dell.com</p>	<p>להתקין מחדש את מערכת ההפעלה</p> <p>למצוא את מספר הדגם של המערכת שברשותך</p> <p>להריץ תוכנית אבחון עבור מחשבך, להתקין מחדש תוכנת מערכת שולחן עבודה או לעדכן מנהלי התקנים עבור המחשב וקובצי readme</p>
<p>מדריך הטכנולוגיה של <i>Dell</i> זמין בכונן הקשיח ובאתר support.dell.com/manuals</p>	<p>לקבלת מידע נוסף על מערכת ההפעלה שלך, על תחזוקת ציוד היקפי, RAID, אינטרנט, Bluetooth®, עבודה ברשת ודואר אלקטרוני</p>
<p>עיין במדריך השירות באתר support.dell.com/manuals</p> <p> הערה: במדינות מסוימות, פתיחה והחלפה של חלקים במחשב עלולה לגרום לביטול תוקף האחריות. בדוק את האחריות ומדיניות ההחזרה שלך לפני שתבצע פעולות בתוך המחשב.</p>	<p>לשדרג את מחשבך עם זיכרון חדש או נוסף, או עם כונן קשיח חדש</p> <p>להתקין מחדש או להחליף חלק שחוק או פגום</p>

פנייה אל Dell

ללקוחות בארה"ב, אנא התקשרו 800-WWW-DELL (800-999-3355).

 **הערה:** אם אין ברשותך חיבור אינטרנט פעיל, באפשרותך למצוא מידע ליצירת קשר בחשבונת הרכישה, תעודת המשלוח, החשבון או קטלוג המוצרים של Dell.

Dell מספקת מספר אפשרויות תמיכה ושרות מקוונות ובאמצעות הטלפון. הזמינות משתנה לפי מדינה ומוצר, וייתכן שחלק מהשירותים לא יהיו זמינים באזורך.

לפנייה אל Dell בנושא מכירות, תמיכה טכנית או שירות לקוחות:

1. בקר באתר www.dell.com/contactdell.
2. בחר את המדינה או האזור שלך.
3. בחר את קישור השירות או התמיכה המתאים על פי צרכיך.
4. בחר את שיטת הפנייה אל Dell הנוחה לך.

עייין בתיעוד של מערכת ההפעלה כדי לקבוע את תוכן קובצי האתחול של המחשב. אם המחשב מחובר למדפסת, הדפס כל קובץ. אחרת, רשום את תוכן כל קובץ לפני שתתקשר לחברת Dell.

- הודעת שגיאה, קוד צפוף או קוד אבחון:
- תיאור הבעיה והליכים שביצעת לפתרון הבעיה:



Diagnosics Checklist (רשימת פעולות לביצוע באבחון)

- שם:
- תאריך:
- כתובת:
- מספר טלפון:
- תג השירות וקוד השירות המהיר (מופיעים על תווית על חלקו העליון של המחשב):
Return Material Authorization Number (מספר אישור להחזרת חומרים) (אם סופק על-ידי טכנאי תמיכה של Dell):
- מערכת הפעלה וגרסה:
- התקנים:
- כרטיסי הרחבה:
- האם אתה מחובר לרשת? כן/לא
- רשת, גרסה ומתאם רשת:
- תוכניות וגרסאות:

לפני שתתקשר

 **הערה:** החזק את קוד המשלוח המהיר בהישג יד בעת ההתקשרות. הקוד מסייע למערכת המענה האוטומטי של Dell לנתב את השיחה שלך ביתר יעילות. ייתכן שתתבקש גם לספק את תג השירות שלך (הנמצא על תווית על חלקו העליון של המחשב).

זכור למלא את הטופס הבא, הכולל רשימת פעולות לביצוע באבחון. אם ניתן, הפעל את המחשב לפני שתתקשר לחברת Dell לקבלת סיוע, והתקשר ממכשיר טלפון הנמצא סמוך למחשב. ייתכן שתתבקש להקליד פקודות מסוימות במקלדת, למסור מידע מפורט במהלך הפעולות או לנסות שלבי פתרון בעיות אחרים שאפשריים רק במחשב עצמו. ודא שתיעוד המחשב זמין.

1. התקשר לחברת Dell לקבלת Return Material Authorization Number (מספר אישור להחזרת חומרים) וכתוב אותו בבירור ובאופן בולט על גבי הקופסה. לאיתור מספר הטלפון עבור האזור שלך, ראה "פנייה אל Dell" בעמוד 62.
 2. כלול עותק של החשבונית ומכתב המתאר את הסיבה להחזרה.
 3. כלול העתק של רשימת הפעולות לביצוע באבחון (ראה "Diagnostics Checklist" (רשימת פעולות לביצוע באבחון)) בעמוד 61 המציין את הבדיקות שערכת ואת הודעות השגיאה שהתקבלו בתוכנת האבחון של Dell (ראה "תוכנית האבחון של Dell" בעמוד 43).
 4. כלול אביזרים המשויכים לפריטים המוחזרים (כבלי חשמל, תוכנה, מדריכים וכן הלאה), אם ההחזרה היא לשם קבלת זיכוי.
5. ארוז את הציוד המיועד להחזרה בחומרי האריזה המקוריים (או שווי-ערך).
-  **הערה:** התשלום על הוצאות המשלוח הוא באחריותך. כמו כן, באחריותך לבטח כל מוצר שמוחזר; הסיכון לאובדן המוצר במהלך המשלוח לחברת Dell חל עליך. חבילות בגוביינה (תשלום בעת מסירה - C.O.D.) לא יתקבלו.
-  **הערה:** החזרות שיבוצעו ללא קיום הדרישות המקדימות שלעיל לא יתקבלו על-ידי Dell ויחזרו אליך.

מידע על המוצר

אם אתה זקוק למידע לגבי מוצרים אחרים שניתן לרכוש מחברת Dell, או אם ברצונך לבצע הזמנה, בקר באתר האינטרנט של Dell בכתובת www.dell.com. לאיתור מספר הטלפון עבור האזור שלך או כדי לדבר עם מומחה מכירות, ראה "פנייה אל Dell" בעמוד 62.

החזרת פריטים לתיקון במסגרת האחריות או לצורך זיכוי

הכן את כל הפריטים המיועדים להחזרה, בין אם לשם תיקון או זיכוי, לפי המתואר להלן:

 **הערה:** לפני שתחזיר את המוצר אל Dell, הקפד לבצע גיבוי של כל הנתונים בכונן הקשיח ובכל התקן אחסון אחר במוצר. הסר את כל המידע החסוי, הקנייני והאישי, וכמו כן הסר את כל המדיה השליפה כגון תקליטורים וכרטיסי PC. Dell אינה אחראית למידע הסודי, הקנייני או האישי שלך; לאיבוד או השחתת נתונים; או לנזק או אובדן של אמצעי אחסון נשלפים אשר יתכן שכללת במשלוח.

שירות מצב ההזמנות האוטומטי (Automated Order-Status) (Service)

לבדיקת מצב הזמנה כלשהי של מוצרי Dell, באפשרותך לבקר באתר **support.dell.com** או להתקשר לשירות מצב ההזמנות האוטומטי. מענה קולי מבקש ממך להזין את המידע הדרוש לאיתור הזמנתך ולדיווח על מצבה. לאיתור מספר הטלפון עבור האזור שלך, ראה "פנייה אל Dell" בעמוד 62.

אם יש בעיה בהזמנה שלך, כגון רכיבים חסרים, אם נכללו בהזמנה רכיבים שגויים או במקרה של חיוב שגוי, צור קשר עם שירות הלקוחות של חברת Dell. כשתתקשר, החזק בהישג יד את החשבונית או את ספח המשלוח. לאיתור מספר הטלפון עבור האזור שלך, ראה "פנייה אל Dell" בעמוד 62.

כתובות הדואר האלקטרוני של תמיכת Dell

- mobile_support@us.dell.com
- support@us.dell.com
- la-techsupport@dell.com (אמריקה הלטינית והאיים הקריביים בלבד)
- apsupport@dell.com (מדינות אסיה והאוקיינוס השקט בלבד)

כתובות הדואר האלקטרוני של השיווק והמכירות של Dell

- apmarketing@dell.com (מדינות אסיה והאוקיינוס השקט בלבד)
- sales_canada@dell.com (קנדה בלבד)
- ftp.dell.com (פרוטוקול העברת קבצים אנונימי (FTP))

היכנס למערכת כמשתמש: אנונימי, והשתמש בכתובת הדוא"ל שלך כסיסמה.

שירותים מקוונים

באפשרותך ללמוד על מוצרים ושירותים של Dell באתרי האינטרנט הבאים:

- www.dell.com
- www.dell.com/ap (ארצות אסיה/האוקיינוס השקט בלבד)
- www.dell.com/jp (יפן בלבד)
- www.euro.dell.com (אירופה בלבד)
- www.dell.com/la (ארצות אמריקה הלטינית והקריביים)
- www.dell.ca (קנדה בלבד)

באפשרותך לגשת לתמיכה של Dell דרך כתובות אתרי האינטרנט והדואר האלקטרוני הבאות:

אתרי התמיכה של Dell

- support.dell.com
- support.jp.dell.com (יפן בלבד)
- support.euro.dell.com (אירופה בלבד)

תמיכה טכנית ושירות לקוחות

שירות התמיכה של Dell זמין לענות על שאלותיך אודות החומרה של Dell. צוות התמיכה שלנו משתמש באבחון מבוסס מחשב כדי לספק תשובות מהירות ומדויקות.

כדי לפנות לשירות התמיכה של Dell, ראה "לפני שתתקשר" בעמוד 61, ולאחר מכן עיין בפרטים ליצירת קשר באזורך או עבור אל support.dell.com.

DellConnect

DellConnect™ הוא כלי פשוט לגישה מקוונת המאפשר לשותף השירות והתמיכה של Dell לגשת למחשב שלך דרך חיבור פס-רחב, לאבחן את הבעיה ולתקנה, כל זאת תחת הפיקוח שלך. לקבלת מידע נוסף, בקר באתר support.dell.com/dellconnect.

קבלת עזרה

הערה: התקשר לתמיכה של Dell מטלפון שנמצא בקרבת המחשב, על מנת שאנשי התמיכה יוכלו לסייע לך בהליכים הנחוצים.

הערה: ייתכן שמערכת קודי השירות המהיר של Dell לא תהיה זמינה בכל המדינות.

כשתבקש להקיש את הקוד שלך במערכת המענה האוטומטי של Dell, הקש את קוד השירות המהיר לניתוב השיחה ישירות לאיש התמיכה המתאים. אם אין לך קוד שירות מהיר, פתח את התיקייה **Dell Accessories** (כלי שירות של Dell), לחץ פעמיים על הסמל **Express Service Code** (קוד שירות מהיר), ועקוב אחר ההנחיות המוצגות.

הערה: ייתכן שחלק מהשירותים הבאים לא יהיו תמיד זמינים בכל המקומות מחוץ לגבולות ארה"ב. התקשר לנציג Dell המקומי לקבלת מידע על זמינות השירותים.

אם נתקלת בבעיה במחשב, באפשרותך לבצע את השלבים להלן כדי לאבחן ולפתור את הבעיה:

1. ראה "פתרון בעיות" בעמוד 33 לקבלת מידע והליכים הקשורים לבעיה של המחשב.
2. לעיון בהליכים להפעלת תוכנית האבחון של Dell, ראה "תוכנית האבחון של Dell" בעמוד 43.
3. מלא את הטופס "Diagnostics Checklist" (רשימת פעולות לביצוע באבחון) בעמוד 61.
4. השתמש בערכת הכלים המקיפה של שירותים מקוונים של Dell הזמינים באתר התמיכה של Dell (support.dell.com) לקבלת עזרה בהתקנה ובצעדים לפתרון בעיות. ראה "שירותים מקוונים" בעמוד 57 לעיון ברשימה מקיפה יותר של שירותי התמיכה המקוונים של Dell.
5. אם הצעדים שלעיל לא סייעו בפתרון הבעיה, ראה "פנייה אל Dell" בעמוד 62.

 **הערה:** אם אתה ממתין זמן רב מדי והלוגו של מערכת ההפעלה מופיע, המשך להמתין עד אשר יופיע שולחן העבודה של Microsoft® Windows®, ולאחר מכן כבה את המחשב ונסה שנית.

 **הערה:** השלבים הבאים משנים את רצף האתחול באופן חד פעמי בלבד. בהפעלה הבאה, המחשב יאתחל בהתאם להתקנים שצוינו בתוכנית התקנת המערכת.

6. כאשר רשימת ההתקנים של האתחול מופיעה, בחר ב**CD/DVD/CD-RW Drive** והקש <Enter>.

7. הקש על מקש כלשהו כדי **לאתחל מתקליטור**. בצע את ההוראות המופיעות על המסך כדי להשלים את תהליך ההתקנה.

התקנה מחדש של Microsoft® Windows®

השלמת תהליך ההתקנה עשויה לארוך בין שעה לשעתיים. לאחר התקנה מחדש של מערכת ההפעלה, עליך להתקין מחדש גם את מנהלי ההתקנים, תוכנית להגנה מפני וירוסים ותוכנות אחרות.

1. שמור וסגור את כל הקבצים הפתוחים וצא מכל התוכניות הפתוחות.
2. הכנס את תקליטור מערכת ההפעלה.
3. לחץ על **Exit** (יציאה) אם מופיעה ההודעה **Install Windows** (התקן את Windows).
4. הפעל מחדש את המחשב.
5. כאשר מופיע הלוגו DELL, הקש מייד על <F12>.

כדי להתקין מחדש את Windows, תזדקק לפריטים הבאים:

- תקליטור מערכת ההפעלה של Dell
- תקליטור *Drivers and Utilities* (מנהלי התקנים ותוכניות שירות) של Dell

 **הערה:** התקליטור *Drivers and Utilities* (מנהלי התקנים ותוכניות שירות) של Dell מכיל מנהלי התקנים שהותקנו במהלך הרכבת המחשב. השתמש בתקליטור *Dell Drivers and Utilities* (מנהלי התקנים ותוכניות שירות) כדי לטעון מנהלי התקנים דרושים. בהתאם לאזור שממנו הזמנת את המחשב, או אם הזמנת את התקליטור או לא, ייתכן שהתקליטור *Drivers and Utilities* (מנהלי התקנים ותוכניות שירות) וכן התקליטור מערכת הפעלה לא צורפו למחשב שלך.

אם Device Driver Rollback אינו פותר את הבעיה, השתמש ב- System Restore (שחזור מערכת) כדי להחזיר את מערכת ההפעלה למצב ההפעלה שבו הייתה לפני התקנת מנהל ההתקן החדש. ראה "שחזור מערכת" בעמוד 49.

⚠ **התראה:** לפני ביצוע ההתקנה, גבה את כל קובצי הנתונים בכונן הקשיח הראשי. בתצורות כונן קשיח רגילות, הכונן הקשיח הראשי הוא הכונן הראשון שהמחשב מזהה.

התקנה מחדש של מערכת ההפעלה

לפני שתתחיל

אם אתה שוקל להתקין מחדש את מערכת ההפעלה Microsoft® Windows® כדי לתקן בעיה במנהל התקן חדש שהותקן, נסה תחילה להשתמש ב- Device Driver Rollback של Windows. לחזרה לאחור למנהל ההתקן הקודם:

1. לחץ על **Start** (התחל) .
2. לחץ לחיצה ימנית על **Computer** (מחשב).
3. לחץ על **Properties** (מאפיינים) ← **Device Manager** (מנהל ההתקנים).
4. לחץ באמצעות לחצן העכבר הימני על ההתקן שעבורו הותקן מנהל ההתקן החדש ולאחר מכן לחץ על **Properties** (מאפיינים).
5. לחץ על הכרטיסייה **Drivers** (מנהלי התקנים) ← **Roll Back Driver** (חזור למנהל התקן קודם).

6. לחץ על **Dell Factory Image Restore**. כעת יוצג מסך הפתיחה של **Dell Factory Image Restore**.

 **הערה:** בהתאם לתצורה, ייתכן שיהיה עליך לבחור את האפשרות **Dell Factory Tools** ולאחר מכן את האפשרות **Dell Factory Image Restore**.

7. לחץ על **Next** (הבא). כעת יוצג המסך **Confirm Data Deletion** (אישור מחיקת נתונים).

 **הערה:** אם לא תרצה להמשיך בהפעלת **Factory Image Restore**, לחץ על **Cancel** (ביטול).

8. לחץ על תיבת הסימון כדי לאשר שברצונך להמשיך לפרמט מחדש את הכונן הקשיח ולשחזר את תוכנת המערכת להגדרות היצרן, ולאחר מכן לחץ על **Next** (הבא).

תהליך השחזור מתחיל. השלמתו עשויה להימשך חמש דקות או יותר. לאחר שחזור מערכת ההפעלה והיישומים שהותקנו במקור לתנאים המקוריים, מוצגת הודעה.

9. לחץ על **Finish** (סיום) כדי להפעיל מחדש את המחשב.

הרצת Dell Factory Image Restore

1. הפעל את המחשב. כאשר הלוגו של Dell מופיע, הקש **<F8>** מספר פעמים, כדי לגשת לחלון **Advanced Boot Options** (אפשרויות אתחול מתקדמות).

 **הערה:** אם אתה ממתין זמן רב מדי והלוגו של מערכת ההפעלה מופיע, המשך להמתין עד אשר יופיע שולחן העבודה של **Microsoft® Windows®**, ולאחר מכן כבה את המחשב ונסה שנית.

2. בחר באפשרות **Repair Your Computer** (תקן את המחשב).

3. החלון **System Recovery Options** (אפשרויות שחזור מערכת) מופיע.

4. בחר פריסת מקלדת ולחץ על **Next** (הבא).

5. כדי לגשת לאפשרויות השחזור, היכנס למערכת כמשתמש מקומי. כדי לגשת אל שורת הפקודה, הקלד את הערך **administrator** בשדה **User name** (שם משתמש), ולאחר מכן לחץ על **OK** (אישור).

Dell Factory Image Restore

התראה: שימוש ב-Dell Factory Image Restore מוחק לצמיתות את כל הנתונים בכוון הקשיח ומסיר את כל התוכניות או מנהלי ההתקנים שהותקנו לאחר קבלת המחשב. אם ניתן, גבה את הנתונים לפני שתשתמש באפשרות זו. השתמש ב-Dell Factory Image Restore רק אם השימוש ב-System Restore לא פתר את הבעיה במערכת ההפעלה.

הערה: Dell Factory Image Restore עשוי שלא להיות זמין בארצות מסוימות או במחשבים מסוימים.

השתמש ב-Dell Factory Image Restore רק כאמצעי אחרון לשחזור מערכת ההפעלה. אפשרות זו משחזרת את הכונן הקשיח למצב הפעולה שבו היה בעת רכישת המחשב. כל יישום או קובץ שהתווסף מאז שקיבלת את המחשב - כולל קובצי נתונים - יימחק לצמיתות מהכונן הקשיח. קובצי נתונים כוללים מסמכים, גיליונות אלקטרוניים, הודעות דואר אלקטרוני, תמונות דיגיטליות, קובצי מוסיקה וכן הלאה. במידת האפשר, בצע גיבוי של כל הנתונים לפני שימוש ב-Factory Image Restore.

הערה: אם אתה ממתין זמן רב מדי והלוגו של מערכת ההפעלה מופיע, המשך להמתין עד אשר יופיע שולחן העבודה של Microsoft® Windows®, ולאחר מכן כבה את המחשב ונסה שנית.

5. בחר באפשרות **Repair Your Computer** (תקן את המחשב).

6. בחר **Dell Factory Image Recovery and DataSafe Options** (אפשרויות שחזור תמונת מפעל של Dell ו-DataSafe) ובצע את ההנחיות המופיעות על המסך.

הערה: משך תהליך השחזור תלוי בכמות הנתונים שיש לשחזר.

הערה: למידע נוסף, עיין במאמר 353560 במאגר המידע באתר **support.dell.com**.

Dell DataSafe Local Backup

 **הערה:** ייתכן ש-Dell DataSafe Local Backup לא יהיה זמין בכל האזורים.

Dell DataSafe Local Backup הוא ישום גיבוי ושחזור שיכול לשחזר את המחשב שלך אם איבדת נתונים כתוצאה מהתקפת וירוס, מחיקה בטעות של קבצים או תיקיות קריטיים, או אם הכונן הקשיח קורס.

יישום זה מאפשר לך לבצע את הפעולות הבאות:

- שחזור קבצים ותיקיות.

- שחזור הכונן הקשיח למצב הפעילות בו הוא היה כאשר רכשת את המחשב, מבלי למחוק קבצים ונתונים אישיים קיימים.

לתזמון גיבויים:

1. לחץ לחיצה כפולה על הסמל Dell DataSafe Local  בשורת המשימות.

2. בחר **Full System Backup** (גיבוי מערכת מלא) ליצירה ותזמון גיבוי אוטומטי של כל הנתונים במחשב.

לשחזור נתונים:

1. כבה את המחשב.

2. הסר את כל החומרה הפנימית שהוספה לאחרונה ונתק התקנים כגון כונן USB, מדפסת וכד'.

 **הערה:** אל תנתק את הצג, המקלדת, העכבר וכבל המתח.

3. הפעל את המחשב.

4. כאשר הלוגו של Dell מופיע, הקש <F8> מספר פעמים, כדי לגשת לחלון **Advanced Boot Options** (אפשרויות אתחול מתקדמות).

הערה: ייתכן שיופיע החלון **User Account Control** (בקרת חשבונות משתמשים). אם אתה מנהל מערכת במחשב, לחץ על **Continue** (המשך); אם אינך מנהל מערכת, צור קשר עם מנהל המערכת או המשך בפעולה הרצויה.

3. לחץ על **Next** (הבא) ובצע את ההוראות שמופיעות על המסך.

במקרה ששימוש ב- System Restore לא פתר את הבעיה, באפשרותך לבטל את שחזור המערכת האחרון.

ביטול שחזור המערכת האחרון

הערה: לפני ביטול שחזור המערכת האחרון, שמור וסגור את כל הקבצים הפתוחים וצא מכל התוכניות הפתוחות. אין לשנות, לפתוח או למחוק קבצים או תוכניות כלשהם עד לאחר השלמת שחזור המערכת.

1. לחץ על **Start** (התחל) .
2. בתיבה **Start Search** (התחל חיפוש), הקלד System Restore (שחזור מערכת) והקש <Enter>.
3. לחץ על **Undo my last restoration** (בטל את השחזור האחרון שלי) ולחץ על **Next** (הבא).

שחזור מערכת

מערכות ההפעלה Windows מספקות אפשרות של שחזור מערכת, המאפשרת לשחזר את המחשב למצב פעולה קודם (מבלי להשפיע על קובצי נתונים), אם שינויים בחומרה, בתוכנה או בהגדרות מערכת אחרות הותירו את המחשב במצב פעולה בלתי רצוי. ניתן לבטל בצורה מלאה כל שינוי ש-System Restore (שחזור המערכת) מבצע במחשב.

התראה: גבה את קובצי הנתונים באופן קבוע. 
שחזור המערכת אינו מפקח על קובצי נתונים ואינו משחזר אותם.

הערה: ההליכים המתוארים במסמך זה מתאימים לתצוגת ברירת המחדל של Windows, וייתכן שהם לא יתאימו אם הגדרת את מחשב Dell™ לתצוגה קלאסית של Windows.

הפעלת System Restore (שחזור מערכת)

1. לחץ על **Start** (התחל) .
2. בתיבה **Start Search** (התחל חיפוש), הקלד System Restore (שחזור מערכת) והקש <Enter>.

שחזור מערכת ההפעלה

- ניתן לשחזר את מערכת ההפעלה בדרכים הבאות:
 - System Restore (שחזור מערכת) יחזיר את המחשב לשלב הפעלה מוקדם יותר, מבלי להשפיע על קובצי נתונים. השתמש ב- System Restore כפתרון הראשון לשחזור מערכת ההפעלה ולשימור קובצי הנתונים.
 - Dell DataSafe Local Backup משחזר את הכונן הקשיח למצב הפעילות שבו הוא היה כאשר רכשת את המחשב, בלי למחוק את קובצי הנתונים. השתמש באפשרות זו אם הבעיה לא נפתרה באמצעות System Restore.
- Dell Factory Image Restore מחזיר את הכונן הקשיח למצב הפעולה שבו היה בעת רכישת המחשב. הליך זה מוחק לצמיתות את כל הנתונים המאוחסנים בכונן הקשיח ומסיר את כל התוכניות שהותקנו לאחר קבלת המחשב. השתמש ב- System Restore לא פתר את הבעיה במערכת ההפעלה.
- אם קיבלת תקליטור Operating System (מערכת הפעלה) יחד עם המחשב שברשותך, באפשרותך להשתמש בו לשחזור מערכת ההפעלה. עם זאת, גם השימוש בתקליטור Operating System גורם למחיקת כל הנתונים שבכונן הקשיח. השתמש בתקליטור מערכת ההפעלה רק אם שימוש ב- System Restore לא פתר את הבעיה במערכת ההפעלה.

8. אם המערכת נתקלת בבעיה במהלך בדיקה, מופיעה הודעה עם קוד השגיאה ותיאור הבעיה. רשום את קוד השגיאה ותיאור הבעיה ופנה אל Dell (ראה "פנייה אל Dell" בעמוד 62).
-  **הערה:** תג השירות של המחשב מוצג בחלק העליון של כל מסך בדיקה. אם תפנה אל Dell, בתמיכה הטכנית יבקשו ממך את תג השירות.
9. עם סיום הבדיקות, סגור את מסך הבדיקה כדי לחזור אל החלון **Choose An Option** (בחר אפשרות). ליציאה מתוכנית האבחון של Dell ולהפעלת המחשב מחדש, לחץ על **Exit** (יציאה).
10. הוצא את התקליטור *Drivers and Utilities* (מנהלי התקנים ותוכניות שירות).

הפעלת תוכנית האבחון של Dell מהתקליטור Drivers and Utilities

1. הכנס את התקליטור *Drivers and Utilities* (מנהלי התקנים ותוכניות שירות).
2. כבה את המחשב והפעל אותו מחדש. כאשר מופיע הלוגו של DELL, הקש מייד על <F12>.

 **הערה:** אם אתה ממתין זמן רב מדי והלוגו של מערכת ההפעלה מופיע, המשך להמתין עד אשר יופיע שולחן העבודה של *Microsoft® Windows®*, ולאחר מכן כבה את המחשב ונסה שנית.

 **הערה:** השלבים הבאים משנים את רצף האתחול באופן חד פעמי בלבד. בהפעלה הבאה, המחשב יאתחל בהתאם להתקנים שצוינו בתוכנית התקנת המערכת.

3. כאשר רשימת ההתקנים של האתחול מופיעה, בחר ב-**CD/DVD/CD-RW** והקש <Enter>.
4. בתפריט שמופיע, בחר באפשרות **Boot from CD-ROM** (אתחל מכונן תקליטורים) והקש על <Enter>.
5. הזן 1 כדי להפעיל את התפריט CD והקש <Enter> כדי להמשיך.
6. בחר **Run the 32 Bit Dell Diagnostics** (הרץ את תוכנית האבחון 32 סיביות של Dell) מהרשימה הממוספרת. אם רשומות מספר גרסאות, בחר בגרסה המתאימה למחשב שלך.
7. בחר את הבדיקה שברצונך להריץ.

-  **הערה:** תג השירות של המחשב מוצג בחלק העליון של כל מסך בדיקה. אם תפנה אל Dell, בתמיכה הטכנית יבקשו ממך את תג השירות.
6. עם סיום הבדיקות, סגור את מסך הבדיקה כדי לחזור אל החלון **Choose An Option** (בחר אפשרות).
- ליציאה מתוכנית האבחון של Dell ולהפעלת המחשב מחדש, לחץ על **Exit** (יציאה).

- c. אם אתה נתקל בבעיות זיכרון הקש <y>, אחרת הקש <n>.
- מוצגת ההודעה: "Booting Dell Diagnostic Utility Partition. Press any key to continue." (מאתחל מחיצת תוכניות אבחון של Dell. לחץ על מקש כלשהו כדי להמשיך).
- d. לחץ על מקש כלשהו כדי לעבור לחלון **Choose An Option** (בחר אפשרות).

אם לא הופעל PSA:

- הקש על מקש כלשהו כדי להפעיל את תוכנית האבחון של Dell ממחיצת תוכנית האבחון בכונן הקשיח ולעבור לחלון **Choose An Option** (בחר אפשרות).
4. בחר את הבדיקה שברצונך להריץ.
5. אם המערכת נתקלת בבעיה במהלך בדיקה, מופיעה הודעה עם קוד השגיאה ותיאור הבעיה. רשום את קוד השגיאה ותיאור הבעיה ופנה אל Dell (ראה "פנייה אל Dell" בעמוד 62).

הערה: אם אתה ממתין זמן רב מדי והלוגו של מערכת ההפעלה מופיע, המשך להמתין עד אשר יופיע שולחן העבודה של **Microsoft® Windows®**, ולאחר מכן כבה את המחשב ונסה שנית.

הערה: אם מוצגת הודעה שהמחיצה של תוכנית האבחון לא נמצאה, הפעל את תוכנית האבחון של Dell מהתקליטור **Drivers and Utilities** (מנהלי התקנים ותוכניות שירות).

אם מופעל **PSA**:

a. **PSA** מתחיל להריץ בדיקות.

b. אם **PSA** מסתיים בהצלחה, מוצגת ההודעה

הבאה: "No problems have been found with this system so far. Do you want to run the remaining memory tests? This will take about 30 minutes or more. Do you want to continue?"

(Recommended) " (עד כה לא נמצאו

בעיות במערכת. האם ברצונך להריץ את בדיקות

הזיכרון הנותרות? דבר זה יארך כ-30 דקות או

יותר. האם ברצונך להמשיך? (מומלץ)).

הפעלת Dell Diagnostics מהכונן הקשיח

תוכנית האבחון של Dell ממוקמת במחיצה נסתרת בכונן הקשיח המיועדת לתוכנית השירות.

הערה: אם המחשב אינו מציג תמונת מסך, פנה אל Dell (ראה "פנייה אל Dell" בעמוד 62).

1. ודא שהמחשב מחובר לשקע חשמל שידוע לך כי הוא תקין.
 2. הפעל (או הפעל מחדש) את המחשב.
 3. כאשר מופיע הלוגו **DELL™**, הקש מייד על <F12>. בחר **Diagnostics** (אבחון) מתפריט האתחול והקש <Enter>.
- הדבר עשוי להפעיל את **Pre-Boot System Assessment** (הערכת מערכת לפני אתחול, **PSA**) במחשב.

תוכנית האבחון של Dell

אם נתקלת בבעיה במחשב, בצע את הבדיקות שבסעיף "נעילות ובעיות תוכנה" בעמוד 38 והפעל את תוכנית האבחון של Dell לפני שתיצור קשר עם Dell בבקשה לסייע טכני.

מומלץ להדפיס הליכים אלה לפני שתתחיל.

 **הערה:** תוכנית האבחון של Dell פועלת רק במחשבי Dell.

 **הערה:** התקליטור *Drivers and Utilities* (מנהלי התקנים ותוכניות שירות) הוא אופציונלי וייתכן שלא יהיה מצורף למחשב שברשותך.

עיין בסעיף הגדרת מערכת במדריך השירות, כדי לעיין במידע התצורה של המחשב ולוודא שההתקן שברצונך לבדוק מוצג בתוכנית הגדרת המערכת ופעיל.

הפעל את תוכנית האבחון של Dell מהכונן הקשיח או מהתקליטור *Drivers and Utilities* (מנהלי התקנים ותוכניות שירות).

פותר בעיות החומרה

אם התקן אינו מזוהה במהלך התקנת מערכת ההפעלה, או מזוהה אך תצורתו מוגדרת בצורה שגויה, באפשרותך להשתמש ב-**Hardware Troubleshooter** (פותר בעיות החומרה) כדי לפתור את האי-תאימות.

להפעלת Hardware Troubleshooter (פותר בעיות החומרה):

1. לחץ על **Start** (התחל)  ← **Help and Support** (עזרה ותמיכה).

2. הקלד `hardware troubleshooter` (פותר בעיות החומרה) בשדה החיפוש ולחץ על `<Enter>` כדי להפעיל את החיפוש.

3. בתוצאות החיפוש, בחר באפשרות המתארת בצורה הטובה ביותר את הבעיה ובצע את שלבי הפתרון הנותרים.

NOTICE - Hard Drive SELF MONITORING SYSTEM has reported that a parameter has exceeded its normal operating range. Dell recommends that you back up your data regularly. A parameter out of range may or may not indicate a potential hard drive problem (הודעה - מערכת הבקרה העצמית של הכונן הקשיח דיווחה שפרמטר עבר את טווח ההפעלה הרגיל שלו. Dell ממליצה שתגבה את הנתונים שלך בקביעות. פרמטר מחוץ לטווח עלול להצביע על בעיה אפשרית בכונן הקשיח) — שגיאת S.M.A.R.T, כשל אפשרי בכונן הקשיח. לסיוע, ראה "פנייה אל Dell" בעמוד 62.

No boot device available (לא נמצא התקן אתחול זמין) — אין מחיצה שניתן לאתחל ממנה בכונן הקשיח, או שכבל הכונן הקשיח אינו מחובר כראוי, או שלא קיים התקן שניתן לאתחל ממנו.

• אם הכונן הקשיח הוא התקן האתחול, ודא שהכבלים מחוברים ושהכונן מותקן כהלכה ומחולק למחיצות כהתקן אתחול.

• היכנס להגדרת המערכת וודא שפרטי רצף האתחול נכונים. עיין במדריך השירות באתר support.dell.com/manuals.

No timer tick interrupt (אין פסיקת סימון שעון) — ייתכן ששבב בלוח המערכת אינו תקין או שיש כשל בלוח האם. עיין במדריך השירות שבאתר support.dell.com/manuals או עיין בסעיף "פנייה אל Dell" בעמוד 62 לקבלת סיוע.

USB over current error (שגיאת זרם יתר ב-USB) — נתק את התקן ה-USB. התקן ה-USB שלך זקוק לחשמל רב יותר כדי לפעול כהלכה. השתמש במקור אספקת מתח חיצוני לחיבור התקן ה-USB, או, אם ההתקן מצויד בשני כבלי USB, חבר את שניהם.

הודעות מערכת

במקרה של תקלה או שגיאה במחשב שלך, ייתכן שהוא יציג הודעת מערכת שתסייע בעדך לזהות את הגורם לבעיה ואת הפעולה שיש לנקוט כדי לפתור אותה.

 **הערה:** אם ההודעה שקיבלת אינה רשומה בדוגמאות הבאות, עיין בתיעוד של מערכת ההפעלה או של התוכנית שפעלה בזמן הופעת ההודעה.

Alert! Previous attempts at booting this system have failed at checkpoint [nnnn]. For help in resolving this problem, please note this checkpoint and contact Dell Technical Support (התראה! ניסיונות קודמים לאתחול המערכת נכשלו בנקודת הביקורת [nnnn]). לקבלת עזרה בפתרון בעיה זו, שים לב לנקודת ביקורת זו וצור קשר עם התמיכה הטכנית של Dell) — המחשב נכשל בהשלמת תהליך האתחול שלוש פעמים ברציפות עקב אותה שגיאה. לקבלת סיוע, ראה "פנייה אל Dell" בעמוד 62.

CMOS checksum error (שגיאת סכום ביקורת

של CMOS) — כשל אפשרי בלוח האם או שסוללת שעון-זמן-אמיתי (RTC) חלשה. יש להחליף את הסוללה. עיין במדריך השירות שבאתר support.dell.com/manuals או עיין בסעיף "פנייה אל Dell" בעמוד 62 לקבלת סיוע.

CPU fan failure (כשל במאוורר המעבד) —

כשל במאוורר המעבד. יש להחליף את מאוורר המעבד. עיין במדריך השירות באתר support.dell.com/manuals.

Hard-disk drive failure (כשל בכונן הקשיח) —

בעיה אפשרית בכונן הקשיח במהלך כתיבה לדיסק הקשיח. לסיוע, ראה "פנייה אל Dell" בעמוד 62.

Hard-disk drive read failure (כשל בקריאה

בכונן הדיסק הקשיח) — אפשרות של כשל בכונן הקשיח במהלך בדיקת אתחול HDD. לסיוע, ראה "פנייה אל Dell" בעמוד 62.

Keyboard failure (כשל במקלדת) — החלף

מקלדת או בדוק אם חיבור הכבל רופף.

שימוש בכלי תמיכה

Dell Support Center (מרכז התמיכה של Dell)

Dell Support Center (מרכז התמיכה) מסייע לאתר את מידע השירות, התמיכה והספציפי למערכת הדרוש לך.

להפעלת היישום, לחץ על הסמל  בשורת המשימות. דף הבית **Dell Support Center** (מרכז התמיכה של Dell) מציג את מספר דגם המחשב, תג השירות, קוד שירות מהיר, ומידע קשר לקבלת שירות. דף הבית גם מספק קישורים לשם גישה אל:

עזרה עצמית (פתרון בעיות, אבטחה, ביצועי מערכת, רשת/אינטרנט, גיבוי/התאוששות ומערכת הפעלה Windows)

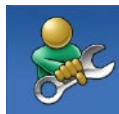

התראות (התראות תמיכה טכנית הרלבנטיות למחשב)



סיוע מ-Dell (תמיכה טכנית עם DellConnect™, שירות לקוחות, הדרכה וערכות לימוד, עזרת "כיצד לבצע" באמצעות Dell on Call™ וסריקה מקוונת באמצעות PC CheckUp)



אודות המערכת (תיעוד מערכת, מידע אודות אחריות, מידע אודות המערכת, שדרוגים ואביזרים)



לקבלת מידע נוסף על **מרכז התמיכה של Dell** וכלי תמיכה זמינים, לחץ על הכרטיסייה **Services** (שירותים) בכתובת **support.dell.com**.

- שמור וסגור את כל הקבצים הפתוחים, צא מכל התוכניות הפתוחות וכבה את המחשב דרך התפריט **Start** (התחל) .
- עיין בתיעוד התוכנה או פנה ליצרן התוכנה לקבלת מידע לפתרון בעיות:
 - ודא שהתוכנית תואמת למערכת ההפעלה המותקנת במחשב.
 - ודא שהמחשב עונה על דרישות החומרה המינימליות להפעלת התוכנה. לקבלת מידע נוסף, עיין בתיעוד התוכנה.
 - ודא שהתוכנה הותקנה ותצורתה הוגדרה כהלכה.
 - ודא שמנהלי ההתקנים אינם מתנגשים עם התוכנית.
 - במקרה הצורך, הסר ולאחר מכן התקן מחדש את התוכנית.

Windows Vista®

1. לחץ על **Start** (התחל)  ← **Control Panel** (לוח הבקרה) ← **Programs** (תוכניות) ← **Use an older program with this version of Windows** (השתמש בתוכנית ישנה יותר בגרסה זו של Windows).
 2. במסך הפתיחה, לחץ על **Next** (הבא).
 3. בצע את ההוראות המופיעות על המסך.

Windows® 7

1. לחץ על **Start** (התחל) .
2. בתיבת החיפוש, הקלד **Use an older program with this version of Windows** (השתמש בתוכנית ישנה יותר בגרסה זו של Windows) והקש **<Enter>**.
 3. בצע את ההנחיות באשף **Program Compatibility** (תאימות תוכניות).

אם אתה נתקל בבעיות תוכנה אחרות —

- גבה את הקבצים שלך מיד.
- השתמש בתוכנית לסריקת וירוסים כדי לבדוק את הכוון הקשיח או את התקליטורים.

נעילות ובעיות תוכנה

אם המחשב אינו עולה — ודא שכבל החשמל מחובר היטב אל המחשב ואל שקע החשמל.

אם תוכנית מפסיקה להגיב — סיים את התוכנית:

1. לחץ בו-זמנית על `<Ctrl><Shift><Esc>`.
2. לחץ על **Applications** (יישומים).
3. לחץ על התוכנית שאינה מגיבה.
4. לחץ על **End Task** (סיים משימה).

אם תוכנית קורסת שוב ושוב — בדוק את תיעוד התוכנה. במקרה הצורך, הסר ולאחר מכן התקן מחדש את התוכנית.

 **הערה:** בדרך כלל, תוכנות כוללות הוראות התקנה בתיעוד או בתקליטור המצורפים אליהן.

אם המחשב מפסיק להגיב או מופיע מסך בצבע כחול קבוע —

התראה: אתה עלול לאבד נתונים אם אינך מצליח לבצע כיבוי של מערכת ההפעלה. 

אם אינך מצליח לקבל תגובה בלחיצה על מקש במקלדת או בהזזה של העכבר, לחץ לחיצה ארוכה על לחצן ההפעלה למשך 8 עד 10 שניות לפחות, עד לכיבוי המחשב. לאחר מכן, הפעל מחדש את המחשב.

אם תוכנית מיועדת לגרסה קודמת של מערכת ההפעלה **Microsoft Windows** — הפעל את Program Compatibility Wizard (אשף תאימות התוכניות). אשף תאימות התוכניות מגדיר את התצורה של תוכנית כך שתופעל בסביבה דומה לגרסה קודמת של סביבות מערכת ההפעלה **Microsoft® Windows®**.

אם אתה נתקל בבעיות זיכרון אחרות —

- הקפד לבצע את ההנחיות להתקנת זיכרון (עיין במדריך השירות באתר support.dell.com/manuals).
- בדוק אם מודול הזיכרון תואם למחשב שלך. המחשב תומך בזיכרון DDR3. למידע נוסף על סוג הזיכרון הנתמך על-ידי המחשב, ראה "מפרטים בסיסיים" בעמוד 66.
- הפעל את תוכנית האבחון של Dell (ראה "תוכנית האבחון של Dell" בעמוד 43).
- הכנס את מודולי הזיכרון היטב למקומם (ראה מדריך השירות באתר support.dell.com/manuals) כדי לוודא שהמחשב מתקשר בהצלחה עם רכיבי הזיכרון.

בעיות זיכרון

אם מופיעה הודעה על כך שאין מספיק זיכרון —

- שמור וסגור את כל הקבצים הפתוחים וצא מכל התוכניות הפתוחות שבהן אינך משתמש כדי לבדוק אם הבעיה נפתרת.
- בדוק בתיעוד התוכנה מהן דרישות הזיכרון המינימליות. במידת הצורך, התקן זיכרון נוסף (עיין במדריך השירות באתר support.dell.com/manuals).
- הכנס את מודולי הזיכרון היטב למקומם (ראה מדריך השירות באתר support.dell.com/manuals) כדי לוודא שהמחשב מתקשר בהצלחה עם רכיבי הזיכרון.

אם נורית ההפעלה מהבהבת בכתום — ייתכן שיש בעיה בלוח המערכת.

פנה אל Dell לקבלת סיוע (ראה "פנייה אל Dell" בעמוד 62).

אם נגרמות הפרעות הפוגעות בקליטה במחשב —

אות לא רצוי יוצר הפרעות על ידי הפסקה או חסימה של אותות אחרים. כמה מהסיבות האפשריות להפרעות הן:

- כבלים מאריכים של חשמל, מקלדת ועכבר.
- התקנים רבים מדי מחוברים למפצל השקעים.
- מספר מפצלי שקעים מחוברים לאותו שקע חשמל.

אם נורית ההפעלה דולקת באור לבן קבוע, והמחשב אינו מגיב — ייתכן שהצג אינו מחובר או אינו מופעל. ודא כי הצג מחובר כיאות ואז כבה והדלק אותו שוב.

אם נורית ההפעלה דולקת בכתום —

- המחשב במצב שינה או המתנה. הקש על מקש כלשהו בלוח המקשים, הזז את העכבר המחובר או לחץ על לחצן ההפעלה, כדי לחזור לפעולה רגילה.
- ייתכן שיש בעיה בלוח המערכת או בספק הכוח. פנה אל Dell לקבלת סיוע (ראה "פנייה אל Dell" בעמוד 62).

בעיות חשמל

אם נורית ההפעלה כבויה — המחשב כבוי או אינו מקבל אספקת חשמל.

- הכנס היטב את כבל החשמל למחבר החשמל במחשב ולשקע החשמל.
- אם תקע המחשב תקוע במפצל שקעים, ודא שמפצל השקעים מחובר לשקע חשמל ושהוא מופעל.
- עקוף התקנים לשמירת מתח, מפצלי שקעים וכבלים מאריכים כדי לוודא שניתן להפעיל את המחשב כהלכה.
- ודא ששקע החשמל תקין. לשם כך חבר לו מכשיר אחר, כגון מנורה.
- ודא שנורית אספקת החשמל בצד האחורי של המחשב דולקת. אם הנורית אינה דולקת יתכן שיש בעיה באספקת החשמל או בכבל החשמל.
- אם הבעיה נמשכת, פנה אל Dell (ראה "פנייה אל Dell" בעמוד 62).

בעיות רשת

חיבורים אלחוטיים

אם חיבור הרשת אבד — הנתב האלחוטי אינו מקוון או שאפשרות האלחוט הושבתה במחשב.

• בדוק את הנתב האלחוטי כדי לוודא שהוא פועל ומחובר למקור הנתונים (מודם של רשת כבלים או רכזת רשת).

• צור מחדש את החיבור לנתב האלחוטי (ראה "הגדרת חיבור אלחוטי" בעמוד 15).

חיבורים קוויים

אם חיבור הרשת אבד —

- בדוק את הכבל כדי לוודא שהוא מחובר ואינו פגום.
- בדוק את מצב נורית תקינות הקישור.

נורית תקינות הקישור במחבר הרשת המובנה מאפשרת לך לאמת שהחיבור פועל ומספקת מידע לגבי מצב החיבור:

• נורית כבויה — המחשב אינו מזהה חיבור פיזי לרשת.

• ירוק — קיים חיבור טוב בין רשת 10/100-Mbps לבין המחשב.

• כתום — קיים חיבור טוב בין רשת של 1000-Mbps לבין המחשב.

 **הערה:** נורית תקינות הקישור שבמחבר הרשת מיועדת לחיבור כבל קווי בלבד. נורית תקינות הקישור אינה מספקת מידע לגבי מצבם של חיבורים אלחוטיים.

פתרון בעיות

סעיף זה מספק מידע בנושא פתרון בעיות עבור המחשב. אם אינך מצליח לפתור את הבעיה בעזרת ההנחיות הבאות, ראה "שימוש בכלי תמיכה" בעמוד 40 או "פנייה אל Dell" בעמוד 62.

קודי צפוף

המחשב עשוי להשמיע סדרת צפופים במהלך האתחול אם יש שגיאות או בעיות. סדרת צפופים זו, הנקראת קוד צפוף, מזהה בעיה. רשום את קוד הצפוף וצור קשר עם Dell (ראה "פנייה אל Dell" בעמוד 62).

קוד צפוף	בעיה אפשרית
אחד	אפשרות לכשל בלוח האם - כשל בסכום ביקורת (checksum) של BIOS ROM
שניים	לא זוהה RAM
	הערה: אם התקנת או החלפת את מודול הזיכרון, ודא שמודול הזיכרון הוכנס למקומו כהלכה.
שלושה	אפשרות לכשל בלוח האם - שגיאת ערכת שבבים
ארבעה	כשל קריאה/כתיבה ב-RAM
חמישה	כשל שעון זמן אמת
שישה	כשל בכרטיס או שבב וידאו
שבעה	כשל במעבד

Dell Dock (המעגן של Dell)

Dell Dock (המעגן של Dell) הוא קבוצת סמלים שמספקים גישה מהירה ליישומים, קבצים ותיקיות שנמצאים בשימוש תדיר. ניתן להתאים אישית את המעגן על ידי:

- הוספת סמלים והסרתם
- שינוי הצבע והמיקום של המעגן
- קיבוץ סמלים קשורים לקטגוריות
- שינוי התנהגות הסמלים



הסרת קטגוריה או סמל

1. לחץ לחיצה ימנית על קטגוריה או על סמל במעגן ולחץ על **Delete shortcut** (מחק קיצור דרך) או **Delete category** (מחק קטגוריה).
2. בצע את ההוראות המופיעות על המסך.

התאמה אישית של המעגן

1. לחץ לחיצה ימנית על המעגן ולחץ על **Advanced Setting...** (הגדרות מתקדמות...).
2. בחר את האפשרות הרצויה להתאמת המעגן.

הוספת קטגוריה

1. לחץ לחיצה ימנית על המעגן, לחץ על **Add Category** (הוסף) ← (קטגוריה). מוצג החלון **Add/Edit Category** (הוסף או ערוך קטגוריה).
2. הזן כותרת לקטגוריה בשדה **Title** (כותרת).
3. בחר סמל לקטגוריה מהתיבה **Select an image**: (בחר תמונה:).
4. לחץ על **Save** (שמור).

הוספת סמל

גרור ושחרר את הסמל על המעגן או על קטגוריה במעגן.

לקבלת מידע נוסף, בקר באתר delldatasafe.com.
לתזמון גיבויים:

1. לחץ לחיצה כפולה על הסמל Dell DataSafe Online  בשורת המשימות.
2. פעל בהתאם להוראות המופיעות על גבי המסך.

גיבוי Dell DataSafe Online

 **הערה:** ייתכן שגיבוי Dell DataSafe Online לא יהיה זמין בכל האזורים.

 **הערה:** מומלץ להשתמש בחיבור בפס רחב למהירויות העלאה/הורדה גבוהות.

Dell DataSafe Online הוא שירות גיבוי ושחזור אוטומטי המסייע להגן על הנתונים שלך ועל קבצים חשובים אחרים מפני אירועים חמורים כגון גניבה, שריפה, או אסונות טבע. ניתן לגשת לשירות במחשב באמצעות חשבון המוגן-בסיסמה.

גיבוי הנתונים

מומלץ לערוך מדי פעם גיבוי של קבצים ותיקיות השמורים במחשב. כדי לגבות קבצים:

Windows Vista®

- 1 לחץ על **Start** (התחל) ← **Control Panel** (לוח הבקרה) ← **System and Maintenance** (מערכת ותחזוקה) ← **Back Up and Restore** (מרכז גיבוי ושחזור) ← **Center** (גיבוי קבצים).
אם החלון **User Account Control** (בקרת חשבון משתמש) מופיע, לחץ על **Continue** (המשך).

 **הערה:** במהדורות מסוימות של Windows Vista ניתנת אפשרות לגיבוי המחשב.

- 2 עקוב אחר ההוראות באשף **Back up Files** (גיבוי קבצים).

Windows® 7

- 1 לחץ על **Start** (התחל) ← **Control Panel** (לוח הבקרה) ← **System and Security** (מערכת ואבטחה) ← **Back Up and Restore** (גיבוי ושחזור).
לחץ על **Set up backup...** (הגדרת גיבוי...).
- 2 בצע את ההנחיות באשף **Configure Backup** (הגדרת גיבוי).

Windows® 7

1. לחץ על **Start** (התחל)  ← **Control Panel** (לוח הבקרה).
2. בתיבת החיפוש הקלד **Transfer** (העברה) ולאחר מכן לחץ על **Transfer files from another computer** (העברת קבצים ממחשב אחר).
3. עקוב אחר ההנחיות באשף **העברה נוחה ב-Windows**.

העברת מידע למחשב חדש

Windows Vista®

 **הערה:** הצעדים הבאים מתאימים לתצוגת ברירת המחדל של Windows, וייתכן שלא יהיו מתאימים אם אתה משתמש במחשב Dell™ שלך במצב התצוגה Windows Classic.

1. לחץ על **Start** (התחל) ← **Control Panel** (לוח הבקרה) ← **System and Maintenance** (מערכת ותחזוקה) ← **Welcome Center** (מסך הפתיחה) ← **Transfer files and settings** (העברת קבצים והגדרות). אם החלון **User Account Control** (בקרת חשבון משתמש) מופיע, לחץ על **Continue** (המשך).
2. עקוב אחר ההנחיות באשף **העברה נוחה ב-Windows**.

• **High performance (ביצועים גבוהים)** —

מספקת את רמת ביצועי המערכת הגבוהה ביותר במחשב על-ידי התאמת מהירות המעבד לפעילות ועל-ידי מיטוב ביצועי מערכת.

Windows® 7

• **Power saver (חיסכון בצריכת חשמל)** —

חוסכת בצריכת החשמל של המחשב על ידי הפחתת ביצועי המערכת כדי להאריך את חיי המחשב ולהפחית את כמות החשמל הנצרכת על ידי המחשב במשך חיי השירות שלו.

• **Balanced (מאוזן) (מומלץ)** — מאזנת אוטומטית

את הביצועים של המחשב על ידי צריכת אנרגיה על חומרה מתאימה בלבד.

התאמה אישית של הגדרות צריכת החשמל

ניתן להשתמש באפשרויות צריכת החשמל של מערכת ההפעלה כדי לקבוע את הגדרות צריכת החשמל של המחשב. מערכת ההפעלה Microsoft® Windows® המותקנת במחשב Dell שלך מספקת את האפשרויות הבאות:

Windows Vista®

• **Dell Recommended (המלצת Dell)** —

מציעה ביצועים מלאים בעת הצורך וחיסכון בחשמל בזמן חוסר פעילות.

• **Power saver (חיסכון בצריכת חשמל)** —

חוסכת בצריכת החשמל של המחשב על ידי הפחתת ביצועי המערכת כדי להאריך את חיי המחשב ולהפחית את כמות החשמל הנצרכת על ידי המחשב במשך חיי השירות שלו.

Windows® 7

1. לחץ באמצעות לחצן העכבר הימני במקום ריק בשולחן העבודה.
2. לחץ על **Personalize** (התאמה אישית), כדי לפתוח את החלון **Change the visuals and sounds on your computer** (שינוי רכיבים חזותיים וצלילים במחשב שלך) ולקבל פרטים נוספים על אפשרויות ההתאמה האישית.

התאמה אישית של שולחן העבודה

ניתן להתאים אישית את שולחן העבודה כדי לשנות את המראה, הרזולוציה, תמונת הרקע (טפט), שומר המסך, ותכונות נוספות של שולחן העבודה. כדי לגשת לחלון מאפייני התצוגה:

Windows Vista®

1. לחץ באמצעות לחצן העכבר הימני במקום ריק בשולחן העבודה.
2. לחץ על **Personalize** (התאמה אישית), כדי לפתוח את החלון **Personalize appearance and sounds** (התאמה אישית של מראה וצלילים) ולקבל פרטים נוספים על אפשרויות ההתאמה האישית.

תכונות תוכנה

 **הערה:** למידע נוסף על התכונות המתוארות בסעיף זה, עיין במדריך הטכנולוגיה של Dell, הזמין בכונן הקשיח שלך או באתר support.dell.com/manuals.

פרודוקטיביות ותקשורת

ניתן להשתמש במחשב ליצירת מצגות, חוברות, כרטיסי ברכה, עלוני פרסומת וגיליונות אלקטרוניים. ניתן גם לערוך ולהציג תצלומים ותמונות דיגיטליים. למידע על תוכנה המותקנת במחשב, עיין בהזמנת הרכישה שלך. לאחר החיבור לאינטרנט, ניתן לגשת לאתרי אינטרנט, להגדיר חשבון דואר אלקטרוני ולהעלות ולהוריד קבצים.

בידור ומולטימדיה

ניתן להשתמש במחשב כדי לצפות בסרטי וידאו, לשחק במשחקים, ליצור תקליטורים אישיים, להאזין למוסיקה ולתחנות רדיו. הכונן האופטי עשוי לתמוך בתבניות מדיית תקליטורים שונות, כולל תקליטורים, תקליטורי Blu-ray (אם בחרת באפשרות זו בעת הרכישה) ותקליטורי DVD.

ניתן להוריד או להעתיק תמונות וקובצי וידאו מהתקנים ניידים, כגון מצלמות דיגיטליות וטלפונים סלולריים. יישומי תוכנה אופציונליים יאפשרו לך לסדר וליצור קובצי מוסיקה ווידאו, אותם ניתן לצרוב על תקליטור, לשמור בהתקנים ניידים כגון נגיני MP3 והתקני כף יד, או לנגן ולהציג ישירות במקלטי טלוויזיה, במקרנים ובציוד קולנוע ביתי.

10  **מחבר רמקול מרכזי/סאב-וופר** — מתחבר לרמקול מרכזי או סאב-וופר.

11  **מחבר ונורית רשת** — מחבר את המחשב לרשת או להתקן פס רחב. נורית פעילות הרשת מבהבת כאשר המחשב משדר או קולט נתונים. תעבורת רשת בנפח גבוה עשויה לגרום לנורית זו להיראות במצב "פעיל" באופן קבוע.

12  **מחבר IEEE 1394** — מתחבר להתקני מולטימדיה טוריים במהירות גבוהה, כגון מצלמות וידאו דיגיטליות.

13  **מחבר DVI** — מתחבר לצג או למקרן.

6  **מחבר סראונד L/R (שמאל/ימין) צדי** — מתחבר לרמקולים שמאל/ימין צדיים של צליל סראונד.

7  **מחבר מיקרופון** — מתחבר למיקרופון לצורך כניסת קול או שמע לתוך תוכנית קול או טלפוניה.

8  **מחבר קו-יציאה ימין/שמאל קדמי** — מתחבר לרמקולים ימין/שמאל קדמיים.

9  **מחבר קו כניסה** — מתחבר להתקן הקלטה או השמעה כגון מיקרופון, רשמקול, נגן תקליטורים או מכשיר וידאו.

מחברי הלוח האחורי

- 1  **מחבר S/PDIF** — מתחבר למגברים של מקלטי טלוויזיה עבור שמע דיגיטלי דרך כבלים אופטיים דיגיטליים. תבנית זו מעבירה את שמע מבלי לעבור דרך תהליך המרה לשמע אנלוגי.
- 2  **מחבר eSATA** — מתחבר להתקני אחסון SATA חיצוניים.
- 3  **מחבר HDMI** — מתחבר לטלוויזיה ותומך באותות שמע ווידאו.
- 4  **מחברי USB 2.0 (4)** — משמשים לחיבור התקני USB, כגון עכבר, מקלדת, מדפסת, כונן חיצוני או נגן MP3.
- 5  **מחבר סראונד L/R (שמאלי/ימין) אחורי** — מתחבר לרמקולים שמאלי/ימין אחוריים של צליל סראונד.

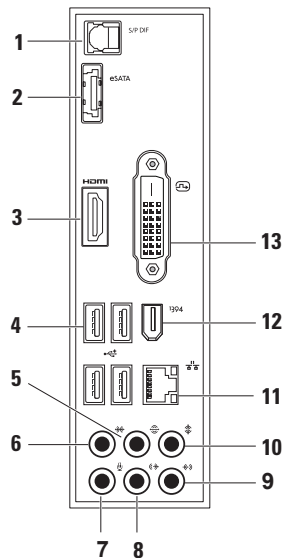

- 1 מחבר חשמל** — מתחבר אל כבל החשמל. מראה מחבר זה עשוי להשתנות.
- 2 מתג בחירת מתח** — מאפשרת לבחור את מתח הרשת המתאים לאזור שלך.
- 3 נורית אספקת חשמל** — מציינת שספק הזרם מקבל אספקת חשמל.
- 4 מחברי הלוח האחורי** — חבר התקני USB, שמע, וידאו ואחרים למחבר המתאים.
- 5 חריצי כרטיס הרחבה** — גישה למחברים עבור כל כרטיס PCI ו-PCI Express מותקן.
- 6 חריץ כבל אבטחה** — משמש לחיבור המחשב לכבל אבטחה מסחרי למניעת גניבה.
- 7 הערה:** לפני רכישת כבל אבטחה, ודא שהוא מתאים לחריץ כבל האבטחה שבמחשב.
- 7 טבעות של מנעול תליה** — מתחברות למנעול תליה רגיל למניעת גישה לא מורשית לחלק הפנימי של המחשב.

תכונות בגב המחשב

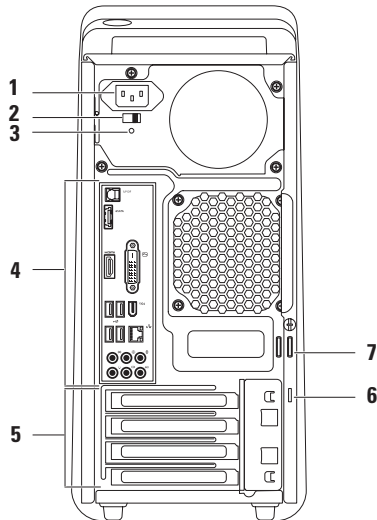

 5 **לחצן ונורית הפעלה** — הפעלה או כיבוי של המחשב בלחיצה על הלחצן. הנורית במרכז לחצן זה מציינת את מצב ההפעלה:

• כבויה — המחשב כבוי או שאין לו אספקת חשמל.

• לבן קבוע — המחשב פועל.

• כתום קבוע — המחשב במצב שינה או שקיימת אפשרות לבעיה בלוח המערכת או בספק הכוח.

• כתום מהבהב — מציין בעיה אפשרית בלוח המערכת או בספק הכוח.

הערה: למידע על בעיות חשמל, ראה "בעיות חשמל" בעמוד 35.

 6 **מחברי USB 2.0 (2)** — משמשים לחיבור התקני USB המחוברים מדי פעם, כגון זיכרון נשלף, מצלמות דיגיטליות ונגני MP3.

1 **תג שירות וקוד שירות מהיר** — משמשים לזיהוי המחשב שברשותך בעת גישה לאתר התמיכה של Dell באינטרנט או בעת פנייה לתמיכה טכנית.



 2 **מחבר מיקרופון או קו כניסה (line-in)** — מתחבר למיקרופון עבור קול או לכבל שמע עבור כניסת שמע.

 3 **מחבר אוזניות** — מתחבר לאוזניות. **הערה:** כדי לחבר רמקול או מערכת שמע עם הגברה, השתמש במחבר של יציאת השמע או מחבר S/PDIF בחלק האחורי של המחשב.

4 **מגש אביזרים** — משמש להנחת התקנים או לקיבוע כבלים כדי להימנע מאי-סדר.

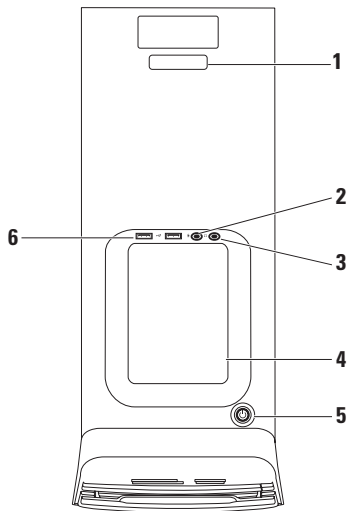
תכונות בחלק העליון של המחשב



- 1 **נורית קורא כרטיסי מדיה** — מציינת אם הוכנס כרטיס מדיה.
- 2 **קורא כרטיסי מדיה** — מספק דרך נוחה ומהירה לצפייה ולשיתוף בתמונות, במוסיקה ובסרטוני וידאו דיגיטליים המאוחסנים בכרטיס מדיה.
- 3 **כונן אופטי** — יכול לנגן או להקליט תקליטורים, תקליטורי DVD ו-Blu-ray Disc רק אם הם בגודל סטנדרטי (12"o מ) (אופציונלי).
- 4 **תא כונן אופטי אופציונלי** — יכול להכיל כונן אופטי נוסף.
- 5 **חריץ FlexBay** — יכול לתמוך בקורא כרטיסי מדיה או כונן קשיח נוסף.
- 6 **מכסה FlexBay** — מכסה את חריץ ה-FlexBay.
- 7  **מחברי USB 2.0 (2)** — משמשים לחיבור התקני USB המחוברים מדי פעם, כגון זיכרון נשלף, מצלמות דיגיטליות ונגני MP3.
- 8 **לחצני הוצאה (2) בכונן האופטי** — לחץ על החלק המסומן בקצה התחתון של הלחצן כדי להוציא את מגש התקליטור.
- 9  **נורית פעילות כונן קשיח** — נדלקת כשהמחשב קורא או כותב נתונים. נורית לבנה מהבהבת מציינת שמתבצעת פעילות בכונן הקשיח.
-  **התראה: כדי למנוע אובדן נתונים, אל תכבה את המחשב לעולם כאשר נורית פעילות הכונן הקשיח מהבהבת.**

שימוש בשולחן העבודה של Studio XPS

סעיף זה כולל מידע על התכונות הזמינות בשולחן העבודה של Studio XPS™.

תכונות בחזית המחשב

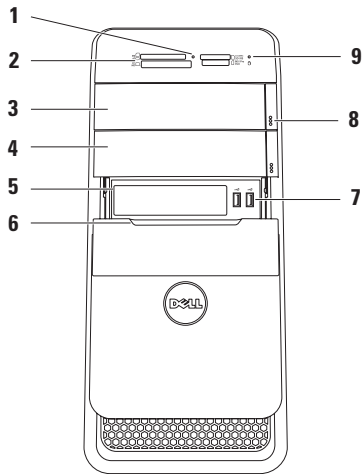

הערה: אם אינך יודע באיזה סוג של חיבור לבחור לחץ על **Help me choose** (עזור לי לבחור) או צור קשר עם ספק האינטרנט שלך.

4. פעל בהתאם להוראות שבמסך והשתמש בפרטי ההגדרות שקיבלת מספק האינטרנט להשלמת ההתקנה.

הערה: אם אינך יודע באיזה סוג של חיבור לבחור לחץ על **Help me choose** (עזור לי לבחור) או צור קשר עם ספק האינטרנט שלך.

4. פעל בהתאם להוראות שבמסך והשתמש בפרטי ההגדרות שקיבלת מספק האינטרנט להשלמת ההתקנה.

7 Windows®

1. שמור וסגור את כל הקבצים הפתוחים וצא מכל התוכניות הפתוחות.

2. לחץ **Start** (התחל)  ← **Control Panel** (לוח הבקרה).

3. לחץ על **Network and Internet** (רשת ואינטרנט) ← **Network and Sharing** (מרכז הרשת והשיתוף) ← **Center Set up a new connection or Network** (הגדר חיבור או רשת חדשים) ← **Connect to the Internet** (התחברות לאינטרנט).
כעת יוצג החלון **Connect to the Internet** (התחבר לאינטרנט).

הגדרת חיבור האינטרנט

ספקי שירות אינטרנט (ISP) והצעותיהם משתנים ממדינה למדינה. צור קשר עם ספק שירותי האינטרנט כדי לברר את השירותים המוצעים במדינה שלך.

אם אינך מצליח להתחבר לאינטרנט אך התחברת בעבר בהצלחה, ייתכן שיש בעיה אצל ספק השירות. צור קשר עם ספק האינטרנט וברר מהו מצב השירות, או נסה להתחבר שוב מאוחר יותר.

הכן את פרטי ספק האינטרנט שלך. אם אין לך ספק אינטרנט, האשף **Connect to the Internet** (התחברות לאינטרנט) יוכל לסייע לך להתחבר לספק.

להגדרת חיבור לאינטרנט:

Windows Vista®

 **הערה:** ההנחיות הבאות מתאימות לתצוגת ברירת המחדל של Windows, וייתכן שלא יהיו תואמות אם מחשב Dell™ שלך משתמש במצב התצוגה Windows Classic.

1. שמור וסגור את כל הקבצים הפתוחים וצא מכל התוכניות הפתוחות.

2. לחץ **Start** (התחל)  ← **Control Panel** (לוח הבקרה).

3. לחץ על **Network and Internet** (רשת ואינטרנט) ← **Network and Sharing Center** (מרכז הרשת והשיתוף) ← **Set up a connection or Network** (הגדר חיבור או רשת) ← **Connect to the Internet** (התחברות לאינטרנט).

כעת יוצג החלון **Connect to the Internet** (התחבר לאינטרנט).

Windows® 7

1. שמור וסגור את כל הקבצים הפתוחים וצא מכל התוכניות הפתוחות.
2. לחץ על **Start** (התחל)  ← **Control Panel** (לוח הבקרה) ← **Network and Internet** (רשת ואינטרנט) ← **Network and Sharing** (מרכז הרשת והשיתוף) ← **Connect to a network** (התחברות לרשת).
3. בצע את ההוראות המופיעות על המסך כדי להשלים את תהליך ההתקנה.

הגדרת חיבור אלחוטי

 **הערה:** להגדרת הנתב האלחוטי, עיין בתיעוד המצורף לנתב.

לפני שתוכל להשתמש בחיבור האינטרנט האלחוטי, עליך להתחבר לנתב האלחוטי. להגדרת חיבור לנתב אלחוטי:

Windows Vista®

1. שמור וסגור את כל הקבצים הפתוחים וצא מכל התוכניות הפתוחות.
2. לחץ על הלחצן **Start** (התחל)  ← **Connect To** (התחבר אל).
3. בצע את ההוראות המופיעות על המסך כדי להשלים את תהליך ההתקנה.

חיבור לאינטרנט (אופציונלי)

כדי להתחבר לאינטרנט, נדרש מודם חיצוני או חיבור רשת וכן מנוי אצל ספק שירות אינטרנט (ISP).

במידה ומודם USB חיצוני או מתאם לרשת אלחוטית WLAN לא הותקנו כחלק מהזמנתך המקורית, באפשרותך לרכשם באתר www.dell.com.

הגדרת חיבור קווי

- אם אתה משתמש בחיבור בחיוב, חבר את קו הטלפון למודם USB חיצוני (אופציונלי) ולשקע הטלפון שבקיר לפני שתגדיר את החיבור לאינטרנט.

- אם אתה משתמש בחיבור מודם מסוג DSL או כבלים/לוויין, צור קשר עם ספק שירות האינטרנט או עם ספק שירות הטלפון הסלולרי לקבלת הוראות התקנה.

להשלמת הגדרת החיבור הקווי לרשת האינטרנט, בצע את ההוראות בסעיף "הגדרת חיבור האינטרנט" בעמוד 16.

△ התראה: אל תפסיק את תהליך ההגדרה של מערכת ההפעלה. פעולה זו עלולה לגרום לכך שלא ניתן יהיה להשתמש במחשב ותצטרך להתקין מחדש את מערכת ההפעלה.

✍ הערה: מומלץ להוריד ולהתקין את ה-BIOS ואת מנהלי ההתקנים העדכניים ביותר עבור המחשב, אותם ניתן למצוא באתר support.dell.com.

הגדרת Ubuntu

כדי להגדיר את Ubuntu בפעם הראשונה, עקוב אחר ההוראות המופיעות על המסך.

הגדר את מערכת ההפעלה

במחשב Dell שברשותך מוגדרת מראש מערכת ההפעלה שבחרת בעת ההזמנה.

התקן את Microsoft Windows

כדי להגדיר את Microsoft® Windows® בפעם הראשונה עקוב אחר ההוראות המופיעות על המסך. צעדים אלה הם הכרחיים וביצועם עשוי לארוך זמן מה. מסכי הגדרת Windows ידריכו אותך בביצוע הליכים אחדים, כולל קבלת הסכם הרישיון, הגדרת העדפות והגדרת חיבור לאינטרנט.

לחץ על מתג ההפעלה

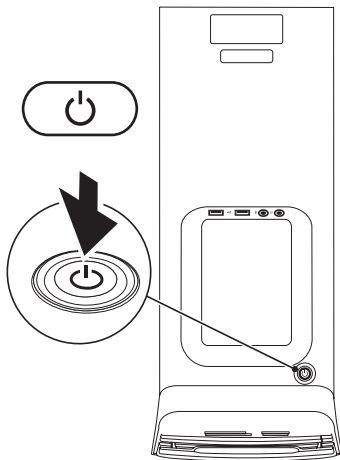

חיבור כבל החשמל

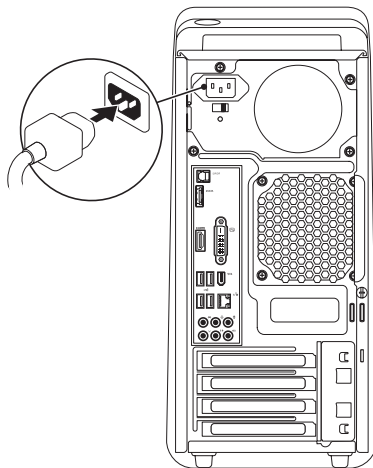

חיבור כבל הרשת (אופציונלי)

חיבור רשת אינו חיוני להשלמת התקנת המחשב, אבל אם קיימת רשת או קיים חיבור אינטרנט שמשתמש בחיבור כבל (כגון התקן פס רחב או שקע Ethernet), באפשרותך לחברם כעת.

הערה: השתמש רק בכבל Ethernet כדי להתחבר למחבר הרשת (מחבר RJ45). אל תחבר כבל טלפון (מחבר RJ11) למחבר הרשת.

כדי לחבר את המחשב לרשת או להתקן פס רחב, חבר קצה אחד של כבל הרשת ליציאת רשת או להתקן פס רחב. חבר את הקצה השני של כבל הרשת למחבר הרשת (מחבר RJ45) בלוח האחורי של המחשב. צליל נקישה מצוין שכבל הרשת חובר כהלכה.

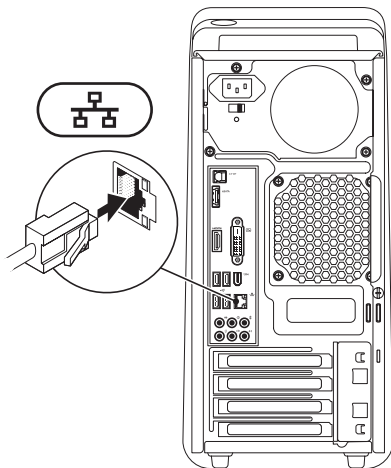





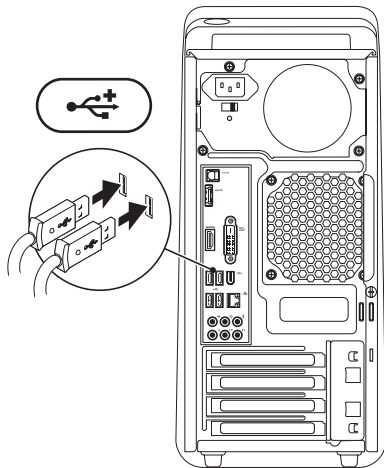



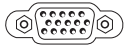
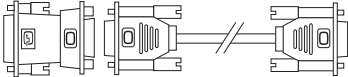

חיבור המקלדת והעכבר

חבר את מקלדת ה-USB ואת עכבר ה-USB למחברי ה-USB בלוח האחורי של המחשב.

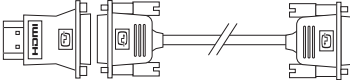

התקנת שולחן העבודה של Studio XPS

תצוגה	כבל	מחשב	סוג חיבור
			DVI ל- DVI (כבל DVI)
			DVI ל- VGA (מתאם DVI ל- VGA) (עם כבל VGA)
			HDMI ל- HDMI (כבל HDMI)
			DVI ל- HDMI (מתאם HDMI ל- DVI) (עם כבל DVI)

חיבור הצג

במחשב זה יש מחברי וידאו מובנים. חבר את התצוגה באמצעות מחבר HDMI או DVI המובנה. ניתן לרכוש מתאם DVI ל-VGA, מתאם HDMI ל-DVI, וכבלים נוספים של HDMI או DVI באתר www.dell.com.

השתמש בכבלים המתאימים בהתאם למחברים הנמצאים על המחשב ועל הצג. עיין בטבלה הבאה לזיהוי המחברים במחשב ובצג.

הערה: בעת חיבור לצג יחיד, חבר את הצג רק לאחד מהמחברים שבמחשב. 

לפני התקנת המחשב

בעת מיקום המחשב, ודא שקיימת גישה נוחה למקור אספקת מתח, אוורור נאות ומשטח ישר להניח עליו את המחשב.

הגבלת זרימת האוויר סביב המחשב עלולה לגרום לו להתחממות יתר. כדי למנוע התחממות יתר, ודא שהשארית רווח של 10.2 ס"מ לפחות בגב המחשב ורווח של 5.1 ס"מ לפחות מכל שאר הצדדים. לעולם אין להציב את המחשב בחלל סגור, כגון בארון או במגירה, כאשר הוא מופעל.

הרמת המחשב

לשמירה על בטיחות ולמניעת נזק למחשב, יש להרים אותו באמצעות נקודות ההרמה שבחלק הקדמי ובחלק האחורי של המחשב.

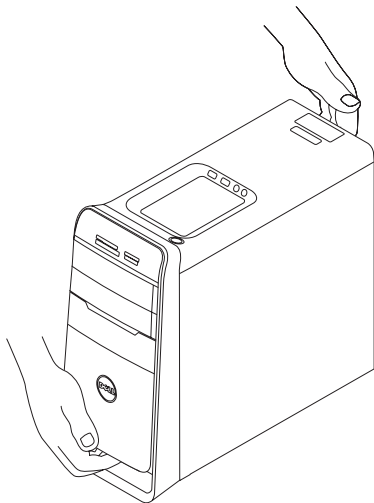

התקנת שולחן העבודה של Studio XPS

סעיף זה כולל מידע שיסייע לך להתקין את המחשב השולחני Studio XPS™ 8100.

אזהרה: לפני שתתחיל לבצע הליך כלשהו בסעיף זה, קרא את מידע הבטיחות המצורף למחשב שברשותך. לעיון במידע על נהלים מומלצים נוספים בנושא בטיחות, בקר בדף הבית בנושא עמידה בדרישות התקינה בכתובת www.dell.com/regulatory_compliance 

71	נספח	48	שחזור מערכת ההפעלה
71	הודעה על מוצר של Macrovision	49	שחזור מערכת
	מידע עבור NOM, או התקן המקסיקני	50	Dell DataSafe Local Backup
	הרשמי (Official Mexican Standard)	51	Dell Factory Image Restore
72	(עבור מקסיקו בלבד)	53	התקנה מחדש של מערכת ההפעלה
73	אינדקס	56	קבלת עזרה
		57	תמיכה טכנית ושירות לקוחות
		57	DellConnect
		57	שירותים מקוונים
			שירות מצב ההזמנות האוטומטי (Automated)
		58	(Order-Status Service)
		59	מידע על המוצר
			החזרת פריטים לתיקון במסגרת האחריות
		59	או לצורך זיכוי
		61	לפני שתתקשר
		62	פנייה אל Dell
		64	איתור מידע ומשאבים נוספים
		66	מפרטים בסיסיים

26	תכונות תוכנה
31	גיבוי Dell DataSafe Online
32	Dell Dock (המעגן של Dell)
33	פתרון בעיות
33	קודי צפוף
34	בעיות רשת
35	בעיות חשמל
36	בעיות זיכרון
38	נעילות ובעיות תוכנה
40	שימוש בכלי תמיכה
	Dell Support Center
40	(מרכז התמיכה של Dell)
41	הודעות מערכת
43	פותר בעיות החומרה
43	תוכנית האבחון של Dell

5	התקנת שולחן העבודה של Studio XPS
6	הרמת המחשב
7	לפני התקנת המחשב
8	חיבור הצג
10	חיבור המקלדת והעכבר
11	חיבור כבל הרשת (אופציונלי)
12	חיבור כבל החשמל
12	לחץ על מתג ההפעלה
13	הגדר את מערכת ההפעלה
14	חיבור לאינטרנט (אופציונלי)
	שימוש בשולחן העבודה של
18	Studio XPS
18	תכונות בחזית המחשב
20	תכונות בחלק העליון של המחשב
22	תכונות בגב המחשב
24	מחברי הלוח האחורי

הערות, התראות ואזהרות

 **הערה:** "הערה" מציינת מידע חשוב המסייע להשתמש במחשב ביתר יעילות.

 **התראה:** "התראה" מציינת נזק אפשרי לחומרה או אובדן נתונים, ומסבירה כיצד ניתן למנוע את הבעיה.

 **אזהרה:** "אזהרה" מציינת אפשרות של נזק לרכוש, פגיעה גופנית או מוות.

המידע במסמך זה עשוי להשתנות ללא הודעה.

© 2009 Dell Inc. כל הזכויות שמורות.

חל איסור על העתקה של חומרים אלו, בכל דרך שהיא, ללא קבלת רשות בכתב מאת Dell Inc.

סימנים מסחריים המופיעים במסמך זה: *Dell*, הלוגו של *DELL*, *YOURS IS HERE*, *Studio XPS*, *Dell On Call*, ו-*DellConnect* הם סימנים מסחריים של Dell Inc.; *Intel* הוא סימן מסחרי רשום ו-*Core* הוא סימן מסחרי של Intel Corporation בארה"ב ובמדינות אחרות; *Microsoft*, *Windows*, *Windows Vista*, והלוגו של כפתור התחל של *Windows Vista* הם סימנים מסחריים או סימנים מסחריים רשומים של Microsoft Corporation בארה"ב ו/או במדינות אחרות; *Blu-ray Disc* הוא סימן מסחרי של Blu-ray Disc Association; *Bluetooth* הוא סימן מסחרי רשום בבעלות Bluetooth SIG, Inc. ומשמש את Dell ברישיון.

ייתכן שייעשה שימוש בסימנים מסחריים ובשמות מסחריים אחרים במסמך זה כדי להתייחס לישויות הטוענות לבעלות על הסימנים והשמות, או למוצרים שלהן. Dell Inc. מוותרת על כל עניין קנייני בסימנים מסחריים ושמות מסחריים פרט לאלה שבבעלותה.

מהדורה A00

מספר חלק 3V48G

פפטמבר 2009

studio XPS™

מדריך התקנה

סוג: D03M001

דגם: D03M סדרת

studio_xps™

מדריך התקנה



YOURS IS HERE